



Do zastosowania w procesach:

- **SPAWANIA**
- **SZLIFOWANIA**
- **LUTOWANIA**
- **KLEJENIA**
- **PRZESYPYWANIA**

i wielu innych...



Zastosowanie:

Spawanie • Szlifowanie • Polerowanie • Cięcie
Lutowanie • Klejenie • Przesypywanie • inne

Zalety:

- solidna konstrukcja
- uniwersalny design
- gładkie wnętrze rur
- zewnętrzne przeguby
- uchwyty na ssawce i na rurze
- przesłona wlotu w ssawce
- przepustnica w standardzie

Ramiona samonośne RS jako stanowiskowe odciągi wentylacyjne zapewniają najkorzystniejszy odciąg zanieczyszczeń powietrza na stanowisku roboczym w bezpośredniej bliskości miejsca emisji.

Konstrukcja ramion RS składa się z aluminiowego, obrotowego gniazda przyłączeniowego, rur stalowych, aluminiowej ssawki z uchwytem, aluminiowych, zewnętrznych przegubów, a wszystkie elementy malowane są poliestro-

Korzyści:

- trwałość ramion Oskar
- przyjazne użytkowanie
- wyższa wydajność
- łatwa regulacja i obsługa
- wygodne manewrowanie
- większa prędkość zasysanego powietrza
- regulacja przepływu

woepoksydowymi, termicznie utwardzonymi farbami proszkowymi (w wykonaniu standardowym). Wszystkie typy rękawów posiadają przepustnicę zamontowaną przy ssawce.

Ramiona można łączyć z urządzeniami filtrowentylacyjnymi lub bezpośrednio z wentylatorami, wysięgnikami obrotowymi, stołami warsztatowymi, szczelinowymi odciągami kanałowymi oraz z elementami instalacji wentylacyjnych wyciągowych.



Zewnętrzna konstrukcja nośna



Przepustnica w standardzie



Przesłona wlotu i uchwyt dookoła ssawki

Konstrukcja

- 1** PRZEGUB SSAWKI
Łatwe pozycjonowanie ssawki w przód – tył, lewo – prawo.
Zewnętrzna regulacja samohamowności przegubu.
- 2** PRZEGUB ŚRODKOWY
Zewnętrzna regulacja samohamowności przegubu.
- 3** PRZEGUB GNIAZDA
Obrót 350° z ogranicznikiem.
Zewnętrzna regulacja samohamowności przegubu.

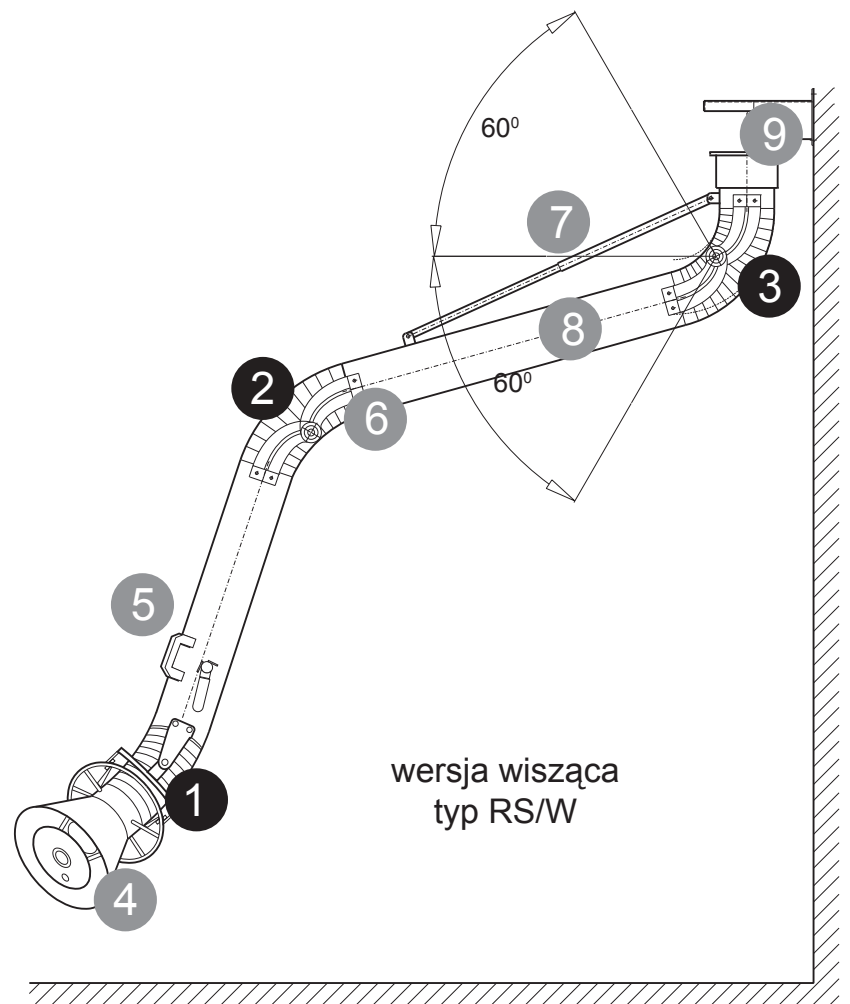
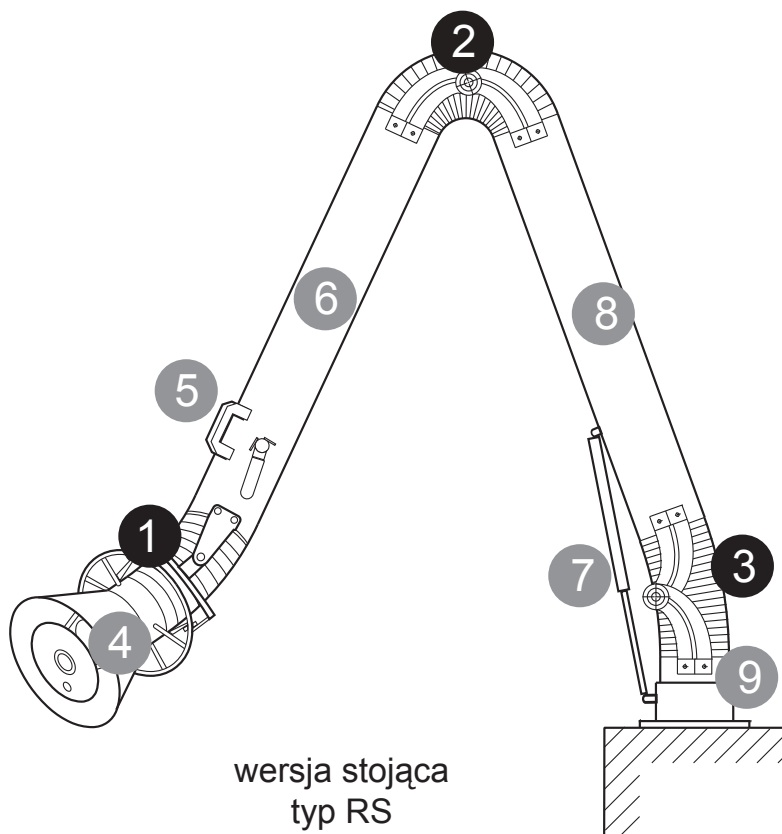

- 4** Aluminiowa ssawka (malowana proszkowo) z wygodnym uchwytem, przystosowana do montażu oświetlenia i fotosensora.
- 5** Dodatkowy uchwyt na rurze.
- 6** Malowana proszkowo rura z przepustnicą.
- 7** Zewnętrzna sprężyna teleskopowa lub gazowa.
- 8** Malowana proszkowo rura.
- 9** Gniazdo obrotowe z otworami montażowymi.

Porównanie z ramionami innego typu

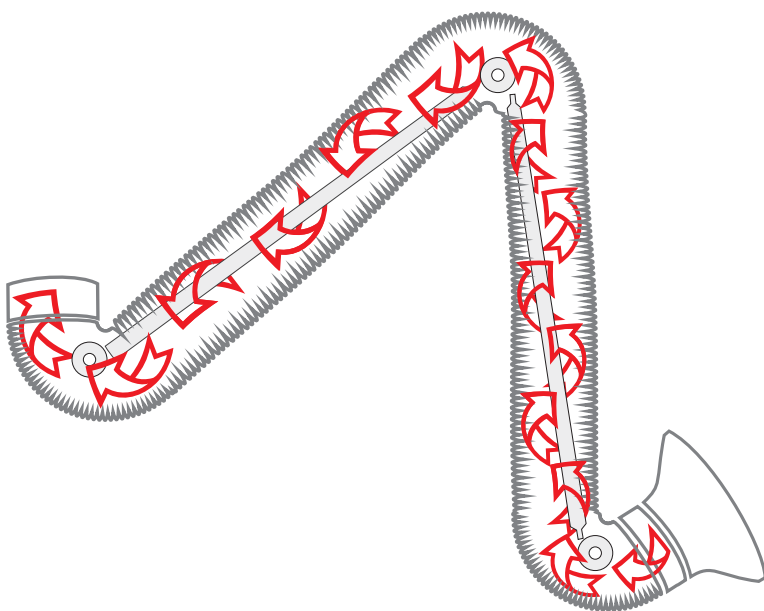

Ramiona z wewnętrzną konstrukcją

- zaburzony przepływ powietrza
- większe opory przepływu
- utrudnione czyszczenie i konserwacja
- złożona budowa

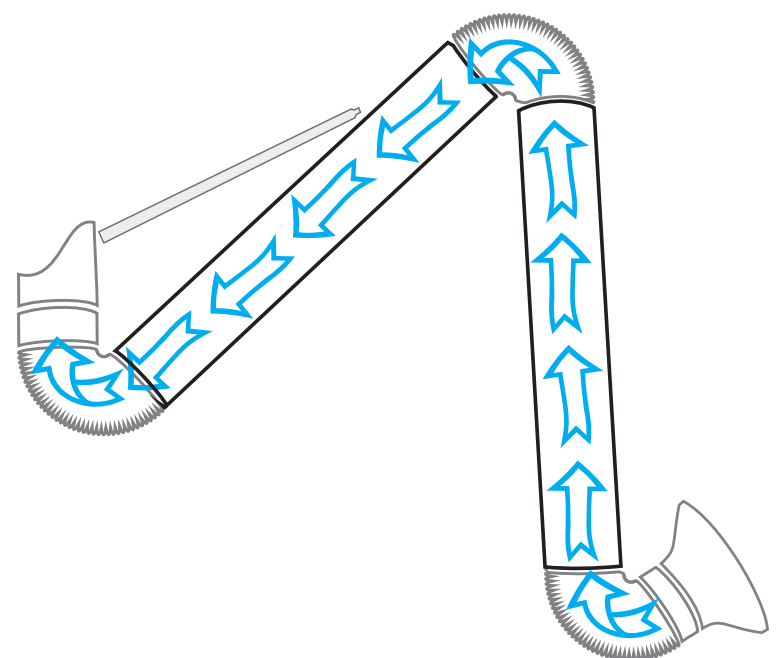

Ramiona typu RS – zewnętrzną konstrukcją

- swobodny przepływ powietrza
- minimalne opory przepływu
- łatwe czyszczenie i konserwacja
- prosta konstrukcja

Dane techniczne

Typ	Zasięg max [m]	Ø rury [mm]	Ø wlotu ssawki (dostępna opcja) [mm]
1-070	1,0	75	160
1,5-070	1,5	75	160
1,5-100	1,5	100	200
2-100	2,0	100	200
2,5-100	2,5	100	200
2-125	2,0	125	315
2,5-125	2,5	125	315
3-125	3,0	125	315
2-160	2,0	160	315 (350)
3-160	3,0	160	315 (350)
4-160	4,0	160	315 (350)
2-200	2,0	200	350 (500)
3-200	3,0	200	350 (500)
4-200	4,0	200	350 (500)

Charakterystyka przepływowa

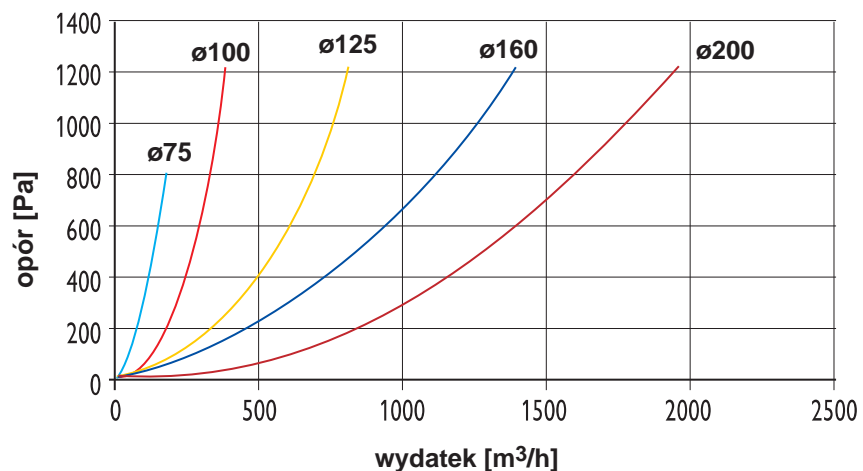

Zalecane ilości powietrza:

Typoszereg wg średnicy	Wydatek [m³/h]
Ø 75	100 ÷ 150
Ø 100	150 ÷ 300
Ø 125	500 ÷ 700
Ø 160	1000 ÷ 1300
Ø 200	1400 ÷ 1800

Standardowe wsporniki montażowe

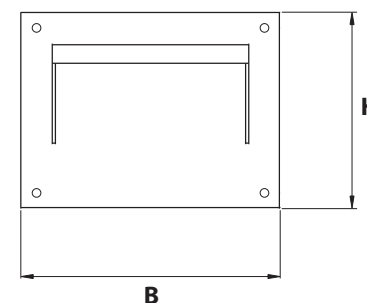
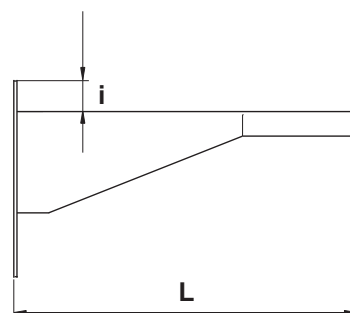
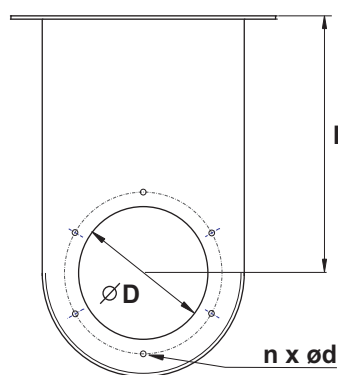
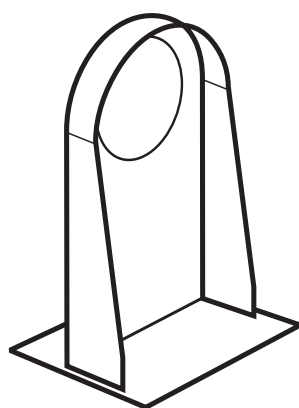

Typ Ø [mm]	n	Ø D [mm]	l [mm]	L [mm]	i [mm]	B [mm]	H [mm]	Masa [kg]
WS-75	4	80	90	170	-	138	100	0.45
WS-100	4	100	100	190	-	160	100	0.45
WS-125	6	125	153	253	35	240	160	3.6
WS-160	6	160	254	374	35	250	165	3.6
WS-200	8	205	314	460	40	330	250	6.3

Produkty powiązane

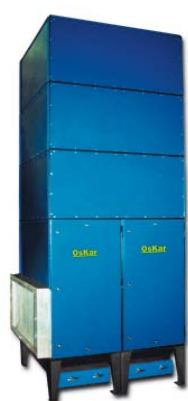

Filtry modułowe

Stanowiska
spawalnicze



M-2000



M-1000



EKO-RS



Wysięgniki



Wentylatory



Zestawy ZW